

# Микровълнова фурна за вграждане

MWE 225 FI

## Инструкции за потребителя



**Моля, прочетете внимателно цялото ръководство преди инсталирането и първоначалната употреба на микровълновата фурна, за да постигнете най-добри резултати.**

**МОЛЯ ПАЗЕТЕ ТЕЗИ ИНСТРУКЦИИ ЗА БЪДЕЩА УПОТРЕБА!**

## **МЕРКИ ЗА БЕЗОПАСНОСТ, НАСОЧЕНИ КЪМ ПРЕДОТВРАТЯВАНЕ НА ВЪЗМОЖНИТЕ РИСКОВЕ ОТ ИЗЛАГАНЕ НА МИКРОВЪЛНОВО ЛЪЧЕНИЕ**

- a) Не опитвайте да използвате микровълновата фурна при отворена врата – възможно е да се изложите на вредни микровълни. Важно е да не повредите и да не ремонтирате обезопасителните ключалки на вратата на микровълновата фурна.
- b) Не блокирайте предната част на фурната и вратата с какви да е предмети и се уверете, че не са натрупани замърсявания или остатъци от почистващи препарати върху частите с уплътнения на фурната.
- c) **ВНИМАНИЕ:** Ако вратата или уплътненията на вратата са повредени, в никакъв случай не включвайте уреда. Свържете се с квалифициран техник за да отстрани проблема.

Поддържайте уреда чист и в добро състояние, за да избегнете евентуални опасни ситуации и да удължите живота му.

### **Спецификации**

|                                   |                        |
|-----------------------------------|------------------------|
| Модел                             | MWE 225 FI             |
| Волтаж                            | 230V ~50 Hz            |
| Входна мощност на микровълновата  | 1250 W                 |
| Изходна мощност на микровълновата | 800 W                  |
| Мощност на грила                  | 1000 W                 |
| Вместимост на фурната             | 20 L                   |
| Диаметър на стъклената поставка   | Ø 245 mm               |
| Външни размери (Д/Ш/В)            | 595x343.5x382 mm       |
| Нетно тегло                       | приблизително 14.96 kg |

### **Важни инструкции за безопасост**

За да избегнете риска от пожар, електрически удар или излагане на микровълни докато използвате уреда, следвайте инструкциите описани по-долу:

### **ВНИМАНИЕ**

1. **Внимание:** не загрявайте течности или храни в затворени кутии, тъй като могат да експлоадират.
2. **Внимание:** Изключително опасно е за всеки друг с изключение на квалифициран специалист да отстранява покритието даващо защита срещу излагането на микровълни.
3. **Внимание:** Този уред може да се използва от деца над 8 години и лица с намалени физически, сетивни или умствени способности, или с липса на опит и знания, ако са под наблюдение или са инструктирани относно употребата на уреда по безопасен начин и разбират съответните опасности. Децата не трябва да си играят с уреда. Почистването и поддръжката на плота не трябва да се извършва от деца, освен ако не са над 8 годишна възраст и са под постоянен надзор.
4. Дръжте уреда и неговия захранващ кабел далеч от обсега на деца под 8-годишна възраст.
5. Използвайте само съдове, подходящи за микровълнова фурна.
6. Фурната трябва да бъде периодично почиствана и всякакви хранителни остатъци трябва да бъдат премахвани.
7. Прочетете и следвайте инструкциите описани в секцията "**МЕРКИ ЗА БЕЗОПАСНОСТ, НАСОЧЕНИ КЪМ ПРЕДОТВРАТЯВАНЕ НА ВЪЗМОЖНИТЕ РИСКОВЕ ОТ ИЗЛАГАНЕ НА МИКРОВЪЛНОВО ЛЪЧЕНИЕ**".
8. Когато използвате възпламеними материали като пластмаса или хартия, за да затоплите или пригответе храна, непрекъснато наблюдавайте процеса на готвене. Риск от пожар!

9. Ако забележите дим, незабавно изключете уреда от електрическото захранване и оставете вратата затворена, за да подтиснете евентуално възпламеняване.
10. Внимавайте да не прегреете храната.
11. Не използвайте микровълновата за складиране на продукти като: хляб, сладки и подобни.
12. Махнете металните дръжки или ленти от хартиените или пластмасовите контейнери преди да ги поставите в микровълновата фурна.
13. Инсталирането на този уред трябва да стане в съответствие с инструкциите описани в това ръководство.
14. Яйца с черупките или цяло сварени яйца не трябва да се поставят в микровълновата фурна, тъй като могат да експлодират.
15. Този уред е предназначен за използване в домакинството и други подобни приложения като:
  - кухненски зони за персонала в магазини, офиси и други работни среди;
  - селскостопански сгради;
  - от клиенти в хотели, мотели и други среди от жилищен тип;
  - места за настаняване, предлагачи нощувка и закуска.
16. Ако се наложи смяна на захранващия кабел, то тя трябва да бъде извършена от квалифициран специалист.
17. Не използвайте уреда за склад, както и за външна употреба.
18. Не използвайте микровълновата в близост до вода, в мокро помещение или в близост до басейн.
19. Температурата на достъпните повърхности може да е висока, когато уредът работи. Повърхностите могат да се нагорещят по време на употреба. Дръжте захранващия кабел далеч от нагрятата повърхност и не покривайте вентилационните отвори на микровълновата.
20. Не позволявайте на захранващия кабел да виси през ръба на масата или шкафа.
21. Поддържайте уреда чист и в добро състояние, за да избегнете евентуални опасни ситуации и да удължите живота му.
22. Бъдете изключително внимателни когато затопляте течности в бебешки бутилки или бебешки храни в бурканчета. След затоплянето разбъркайте или разклатете добре за равномерно разпределяне на топлината. Преди да я дадете на детето проверете температурата на храната, за да избегнете опасност от изгаряне.
23. Микровълновото нагриване на течности може да причини закъсняло кипене. Бъдете изключително внимателни когато боравите със съдовете.
24. Уредът не е подходящ за използване от лица (включително деца) с психически и умствени отклонения. Също така не е препоръчително използването от хора без опит или незапознати с инструкциите за употреба, тъй като това застрашава тяхната безопасност.
25. На децата трябва да бъде обяснено, че не трябва да си играят с уреда.
26. Уредът не е проектиран за работа с външен таймер или с дистанционно управление.
27. Достъпните части могат да достигнат висока температура докато микровълновата работи.
28. Не използвайте парочистачка, за да почистите уреда.
29. По време на работа, уреда достига висока температура. Не докосвайте нагревателните елементи вътре в микровълновата.
30. Използвайте само температурната проба, препоръчана за тази фурна (само за модели с температурна сензорна проба).
31. **Внимание:** Уредът и неговите части достигат висока температура по време на работа. Не докосвайте нагревателните елементи вътре в микровълновата. Деца под 8 годишна възраст трябва да бъдат държани далеч от фурната, освен ако не са под постоянен надзор.
32. Фурната трябва да работи при отворена декоративна врата ( за модели с декоративна врата).
33. Повърхността на шкафа, в който е вградена микровълновата може да стане гореща.

## **ПРОЧЕТЕТЕ ВНИМАТЕЛНО ТЕЗИ ИНСТРУКЦИИ И ГИ ПАЗЕТЕ ЗА БЪДЕЩА УПОТРЕБА**

### **Инструкции за инсталиращия. Избягване на опасни ситуации.**

#### **Опасност: Токов удар**

Докосването на някой от вътрешните компоненти може да доведе до сериозно нараняване и дори смърт.

#### **Внимание: Токов удар**

Неправилно заземеният контакт може да доведе до риск от токов удар. Не включвайте уреда в електрическата мрежа преди да бъде правилно инсталиран и заземен.

Този уред задължително трябва да бъде заземен. В случай на късо съединение, заземяването намалява риска от токов удар - електричеството се провежда през заземителния проводник при наличие на прекъсване на електрозахранването. Микровълновата фурна е оборудвана със захранващ кабел, който има заземителен проводник и заземителен щепсел. Щепселът трябва да бъде свързан към правилно монтирана и заземена електрическа точка на захранване.

Ако имате въпроси относно заземяването на електрическите уреди, се обърнете към квалифициран електротехник. Ако се налага използването на удължител, използвайте 3-проводен мрежов кабел.

1. Уредът е снабден с къс захранващ кабел, за да се избегне заплитане или спъване.
2. Ако се използва дълъг кабел или удължител:
  - 1) Маркираната електрическа мощност на комплекта кабели или удължителя трябва да е поне толкова голяма, колкото е електрическата мощност на уреда.
  - 2) Удължителният кабел трябва да бъде заземен трижилен кабел.
  - 3) Дългият кабел трябва да бъде разположен така, че да не се премията през плота на бюрото или масата, където може да бъде дръпнат от деца или неволно повлечен с крак.

#### **Почистване**

Преди да започнете почистването на уреда го изключете от електрическата мрежа.

1. Почистете вътрешността на фурната с мокър парцал или кърпа.
2. Почистете аксесоарите с топла сапунена вода.
3. Рамката на вратата, уплътнението и външната част трябва да бъдат почистени с мокър парцал или кърпа.
4. При почистването на уреда не използвайте абразивни почистващи препарати, както и остри метални предмети тъй като може да надраскате покритието.
5. За по-лесното почистване на фурната следвайте съвета описан по-долу:  
Поставете половин лимон в купа, добавете 300 ml вода и загрейте в микровълновата на 100% мощност за период от време 10 минути.  
След това почистете като използвате суха кърпа или парцал.

#### **Инструкции по отношение на кухненските съдове**

#### **Внимание: Опасност от нараняване**

Всякакви поправки или ремонтни дейности трябва да бъдат извършвани от квалифициран специалист в противен случай съществува вероятност от възникване на опасни ситуации.

Прочетете внимателно инструкциите в секцията "Материали, които може да ползвате в микровълнова фурна" и "Материали, които не може да ползвате в микровълнова фурна".

Ако се съмнявате дали даден съд е подходящ за употреба в микровълнова фурна, може да направите следния тест:

1. Поставете съда заедно със чаша вода (250 ml) във фурната.
2. Настройте фурната на максимална степен на мощност за период от време 1 минута.
3. Ако след като извадите съда, той е прекалено горещ значи не е подходящ за използване в микровълнова фурна.
4. Не поставяйте съда за повече от 1 минута

### Материали, които може да ползвате в микровълнова фурна

| Материал                                 | Забележка                                                                                                                                                                                                                                                          |
|------------------------------------------|--------------------------------------------------------------------------------------------------------------------------------------------------------------------------------------------------------------------------------------------------------------------|
| Съд за запичане                          | Следвайте инструкциите на производителя. Дъното на съда трябва да бъде поне 5 mm над стъклената поставка. Неправилната употреба може да доведе до счупване на поставката.                                                                                          |
| Сервиз за хранене                        | Само ако в инструкциите към него е отбелязано, че може да се ползва в микровълнова фурна. Следвайте инструкциите на производителя. Не използвайте пукнати или нащърбени чинии и чаши.                                                                              |
| Съклени бутилки или бурканчета           | Винаги махайте капачката. Просто леко затоплете съдържанието. Повечето съклени бутилки или бурканчета не са устойчиви на висока температура и могат да се счупят.                                                                                                  |
| Изделия от стъкло                        | Използвайте само термоустойчиви съклени изделия. Уверете се, че изделията нямат метална нишка. Не използвайте пукнати или нащърбени съдове.                                                                                                                        |
| Полиетиленови торбички за готвене        | Следвайте инструкциите на производителя. Не затваряйте торбичката с метална връзка. Направете прорези в торбичката за да улесните освобождаването на парата.                                                                                                       |
| Хартиени чинии и чаши                    | Може да ги поставите в микровълновата за кратък период от време, просто за да затоплите храната или течността. Не оставяйте фурната без надзор, докато хартиените съдове са вътре.                                                                                 |
| Хартиени кърпи                           | Служат за покриване на храната при затопляне, като абсорбират мазнината. Използвайте ги за кратък период от време.                                                                                                                                                 |
| Пластмасови изделия                      | Само ако в инструкциите към тях е отбелязано, че могат да се ползват в микровълнова фурна. Следвайте инструкциите на производителя. Пластмасовите съдове, които използвате трябва да са устойчиви на висока температура, в противен случай могат да се деформират. |
| Прозрачно опаковъчно фолио               | Само ако в инструкциите към него е отбелязано, че може да се ползва в микровълнова фурна. Използва се за покриване на съда с храната по време за готвенето. Не позволявайте на фолиото да докосва храната.                                                         |
| Термометри (например термометър за месо) | Само ако в инструкциите към тях е отбелязано, че могат да се ползват в микровълнова фурна.                                                                                                                                                                         |
| Непропускаща мазнина хартия              | Използва се като покритие.                                                                                                                                                                                                                                         |

## Материали, които не може да ползвате в микровълнова фурна

| Материал                                          | Забележка                                                                                    |
|---------------------------------------------------|----------------------------------------------------------------------------------------------|
| Алуминиева табла/поднос                           | Може да причини електрическа дъга. Поставете храната в друг, подходящ съд.                   |
| Картонен съд с метални дръжки                     | Може да причини електрическа дъга. Поставете храната в друг, подходящ съд.                   |
| Метални съдове или съдове съдържащи метална нишка | Металът защитава храната от микровълните. Металната нишка може да причини електрическа дъга. |
| Хартиени торбички                                 | Могат да причинят пожар във фурната.                                                         |
| Пластмасови изделия                               | Те могат да се разтопят от високата температура.                                             |
| Дървени изделия                                   | Дървото ще изсъхне от високата температура и може да се напука или счупи.                    |

## Описание на микровълновата фурна

### Части и аксесоари

Отстранете всички материали от картон, както и аксесоарите от вътрешността на фурната.

Към Вашата фурна има следните аксесоари:

|                          |   |
|--------------------------|---|
| Стъклена поставка        | 1 |
| Въртящ се пръстен        | 1 |
| Ръководство с инструкции | 1 |

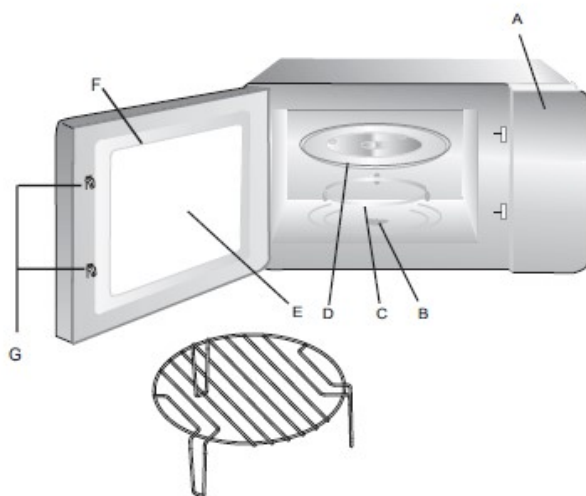

Решетъчната скара е само за модели с грил

- A) Контролен панел
- B) Въртящ се държач
- C) Въртящ се пръстен
- D) Стъклена поставка
- E) Прозорец за наблюдение
- F) Рамка
- G) Предпазна заключваща система

## Инсталация на частите



- Никога не поставяйте съгласената поставка наобратно.
- Съгласената поставка и въртящия се пръстен трябва да бъдат използвани винаги в процеса на готвене.
- Храната или съда с храна трябва да бъдат слагани винаги върху съгласената поставка.
- Ако съгласената поставка или въртящия се пръстен се пукнат или счупят, незабавно се свържете с техническия сервиз.

## Инсталация на микровълновата

Отстранете всички опаковъчни материали и аксесоари.

Проверете фурната за нанесени щети като например вдлъбнатини или счупена врата.

Ако забележите някакви повреди в никакъв случай не инсталирайте уреда.

Предната част на фурната може да е покрита със защитно фолио. Преди да използвате уреда за първи път, махнете внимателно това фолио, като започнете от вътрешната страна.

В никакъв случай не отстранявайте светлокафявото микровълново покритие, което се намира във вътрешността на фурната.

## Инсталация и електрическо свързване

- Този уред е предназначен само за домашна употреба.
- Тази фурна е предназначена само за вграждане. Не е предназначена за използване върху плот или за използване вътре в шкаф.
- Моля, спазвайте инструкциите за инсталация описани в това ръководство.
- Уредът може да се монтира в стенен шкаф с ширина 60 cm (и поне 55 cm дълбочина и 85 cm височина от пода).
- Уредът е снабден със захранващ щепсел и трябва да бъде включен единствено в правилно инсталиран и заземен контакт.
- Волтажът трябва да съответства на волтажа, посочено върху стикера с техническите данни на уреда.
- Контактът трябва да бъде инсталиран и захранващия кабел трябва да бъде заменен единствено от квалифицирани електротехници. За да се гарантира, че инсталацията отговаря на действащите стандарти за безопасност, трябва да се постави многополюсен прекъсвач с минимално разстояние 3 mm между контактите.
- Не трябва да се използват адаптери, разклонители и удължители. Претоварването може да доведе до риск от пожар.

**Достъпните повърхности на уреда могат да станат горещи по време на употреба.**







## Инструкции за употреба

Тази фурна използва модерен електронен контрол, за да регулира параметрите на готвене и по този начин да отговори по-добре на вашите нужди.

### 1. Настройка на часовника





Когато микровълновата фурна бъде включена към електричката мрежа, върху дисплея ще се появи индикацията "0:00" и ще се чуе еднократен звуков сигнал.

1. Натиснете два пъти бутона  , цифрите за часа ще започнат да мигат.
2. Завъртете бутона  , за да настроите часа. Въведеното от вас време трябва да е в интервала между 0-23.
3. Натиснете бутона  , цифрите на минутите ще започнат да мигат.
4. Завъртете бутона  , за да настроите минутите. Въведеното от вас време трябва да е в интервала между 0-59.
5. Натиснете бутона  , за да завършите настройката на времето. Символът "-" ще мига.

Забележка:

- 1) Ако часовникът не е настроен, фурната няма да работи.
- 2) По време на настройване на часовника, ако натиснете бутона  , фурната ще се върне автоматично към предишния си статус.

### 2. Функция Микровълни

1. Натиснете веднъж бутона  , дисплея ще покаже индикацията "P100".
2. Използвайте отново бутона  или завъртете бутона  , за да изберете желаната от вас степен на мощност: "P100", "P80", "P50", "P30", "P10".
3. Натиснете бутона  , за да потвърдите настройките.
4. Завъртете бутона  , за да настроите времето за готвене (между 0:05 – 95:00 минути).
5. Натиснете бутона  , за да стартирате процеса на готвене.

Забележка: Стъпките за настройките на времето по код са както следва:

- 0 -- 1 мин: 5 секунди
- 1 -- 5 мин: 10 секунди
- 5 -- 10 мин: 30 секунди
- 10 -- 30 мин: 1 минута
- 30 -- 95 мин: 5 минути





**Таблица показваща индикациите върху дисплея и техните еквивалентни мощности**

| Микровълни/Грил/Комбинирана | Индикация върху дисплея | Степен на мощност | Мощност на грила |
|-----------------------------|-------------------------|-------------------|------------------|
| 1                           | P100                    | 100%              |                  |
| 2                           | P80                     | 80%               |                  |
| 3                           | P50                     | 50%               |                  |
| 4                           | P30                     | 30%               |                  |
| 5                           | P10                     | 10%               |                  |
| 6                           | G                       | 0%                | 100%             |
| 7                           | C-1                     | 55%               | 45%              |
| 8                           | C-2                     | 36%               | 64%              |

### 3. Грил или комбинирана функция

1. Натиснете веднъж бутона **MODE** , дисплея ще покаже индикацията "P100".
2. Използвайте отново бутона **MODE** или завъртете бутона  , за да изберете степента на мощност, която желаете: "G", "C-1", "C-2".
3. Натиснете бутона **+30Sec** , за да потвърдите настройките.
4. Завъртете бутона  , за да настроите времето за готвене (между 0:05 – 95:00 минути).
5. Натиснете бутона **+30Sec** , за да стартирате процеса на готвене.

Пример: Ако искате да използвате 55% степен на мощност на микровълните и 45% степен на мощност на грила (C-1) за период от време 10 минути, следвайте стъпките описани по-долу:

1. Натиснете веднъж бутона **MODE** , дисплея ще покаже индикацията "P100".
2. Използвайте бутона **MODE** или завъртете бутона  , за да изберете комбинирана функция 1.
3. Натиснете бутона **+30Sec** , за да потвърдите настройките. Върху дисплея ще се появи индикацията "C-1".
4. Въртете бутона  , за да настроите времето за готвене, докато върху дисплея се появи индикацията "10:00".
5. Натиснете бутона **+30Sec** , за да стартирате процеса на готвене.





Забележка:

Щом половината от настроеното време за готвене изтече, фурната ще издаде двоен звуков сигнал. За постигането на по-добър резултат е препоръчително да обърнете храната.



Отворете вратата, обърнете храната и след като затворите вратата отново, натиснете бутона **+30Sec** , за да продължите процеса на готвене.

Ако след включването на двойния звуков сигнал не предприемете никакво действие, фурната ще продължи своята работа.



#### 4. Бързо готвене

1. Докато фурната е в режим на готовност, натиснете бутона  **+30Sec** : така ще активирате 100% степен на мощност в рамките на 30 секунди. С всяко натискане на бутона ще увеличавате времето с 30 секунди. Максималното време за готвене е 95 минути.
2. По време на функциите Микровълни, Грил, Комбинирана и Размразяване според време посредством натискането на бутона  може да увеличавате времето на готвене. **+30Sec**
3. Докато фурната е в режим на готовност, завъртете наляво бутона , за да изберете готвене със 100% степен на мощност. Натиснете бутона  **+30Sec**, за да стартирате процеса на готвене.



#### 5. Размразяване според тегло

1. Натиснете веднъж бутона . Върху дисплея ще се покаже индикацията "dEF1".
2. Завъртете бутона , за да изберете теглото (между 100 – 2000 грама).
3. Натиснете бутона  **+30Sec**, за да стартирате процеса на размразяване.

#### 6. Размразяване според време





1. Натиснете два пъти бутона . Върху дисплея ще се покаже индикацията "dEF2".
2. Завъртете бутона , за да изберете времето за размразяване. Максималното време е 95 минути.
3. Натиснете бутона **+30Sec**, за да стартирате процеса на размразяване. Мощността на размразяване е P30 и няма да бъде променяна.

#### 7. Кухненски таймер





1. Натиснете бутона . Дисплеят ще покаже 00:00.
2. Завъртете бутона , за да настроите времето на таймера. Максималното време, което може да бъде настроено е 95 минути.
3. Натиснете бутона **+30Sec**, за да потвърдите настройките.
4. Когато настроеното време бъде достигнато, алармата ще издаде 5 звукови сигнала.  
Ако часовникът е настроен (24-часова система), върху дисплея ще се покаже текущия час.

Забележка: Кухненското време е различно от 24-часовата система. Кухненският таймер е просто таймер.

## 8. Авто-меню

1. Докато фурната е в режим на готовност, завъртете бутона  надясно, за да изберете от менюто една от следните функции: от А-1 до А-8.
2. Натиснете бутона  **+30Sec**, за да потвърдите избраната настройка.
3. Завъртете бутона  за да изберете теглото на храната.
4. Натиснете бутона  **+30Sec**, за да стартирате процеса на готвене.

Пример: Ако искате да използвате функцията Авто-меню, за да пригответе 350 грама риба:

1. Завъртете бутона  в посока на часовниковата стрелка, докато върху дисплея се появи "А-6".
2. Натиснете бутона  **+30Sec**, за да потвърдите настройките.
3. Завъртете бутона  за да изберете теглото на рибата: върху дисплея трябва да се появи "350".
4. Натиснете бутона  **+30Sec**, за да стартирате процеса на готвене.





**Таблица за функцията автоматично меню**

| <b>Меню</b>      | <b>Тегло</b>       | <b>Дисплей</b> |
|------------------|--------------------|----------------|
| А-1<br>Пица      | 200g               | 200            |
|                  | 400g               | 400            |
| А-2<br>Месо      | 250g               | 250            |
|                  | 350g               | 350            |
|                  | 450g               | 450            |
| А-3<br>Зеленчуци | 200g               | 200            |
|                  | 300g               | 300            |
|                  | 400g               | 400            |
| А-4<br>Паста     | 50g (с 450g вода)  | 50             |
|                  | 100g (с 800g вода) | 100            |
| А-5<br>Картофи   | 200g               | 200            |
|                  | 400g               | 400            |
|                  | 600g               | 600            |
| А-6<br>Риба      | 250g               | 250            |
|                  | 350g               | 350            |
|                  | 450g               | 450            |
| А-7<br>Напитки   | 1 чаша (120ml)     | 1              |
|                  | 2 чаши (240ml)     | 2              |
|                  | 3 чаши (360ml)     | 3              |
| А-8<br>Пуканки   | 50g                | 50             |
|                  | 100g               | 100            |

## 9. Мултифункционално готвене

Могат да бъдат програмирани най-много 2 функции. При мултифункционалното готвене ако едната функция е размразяване, то тя трябва да бъде настроена първа. След приключването на първата функция, алармата ще звънна, за да информира започването на следващата.

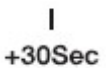
Пример: Ако искате да размразите храна за 5 минути, а след това да готвите на степен на мощност 80% за 7 минути, следвайте инструкциите описани по долу:

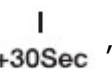
1. Натиснете два пъти бутона , дисплея ще покаже индикацията "dEF2".
2. Завъртете бутона , за да изберете времето за размразяване: върху дисплея трябва да се появи "5:00".
3. Натиснете веднъж бутона **MODE**, върху дисплея ще се появи "P100".
4. Натиснете бутона **MODE** още веднъж или завъртете бутона , за да изберете степен на мощност 80%
5. Натиснете бутона , за да потвърдите настройките. Върху дисплея ще се появи "P80".
6. Завъртете бутона , за да изберете времето за готвене: върху дисплея трябва да се появи "7:00".
7. Натиснете бутона , за да стартирате процеса на готвене.

Алармата ще звънна веднъж за първата част, времето за размразяване. Алармата ще звънна още веднъж за втората част от процеса на готвене. След като процеса на готвене приключи, алармата ще звънна 5 пъти.

## 10. Функция Показване



При процеса на готвене може във всеки един момент да видите настроената степен на мощност или пък часа. За да направите това следвайте инструкциите описани по долу:

1. По време на готвене (за функциите Микровълни, Грил и Комбинирана) натиснете бутона **MODE**: текущата степен на мощност ще се появи върху дисплея за 3 секунди.
2. По време на готвене, натиснете бутона : текущото време ще се появи за 3 секунди върху дисплея.

## 11. Блокировка за безопасност

Тази функция е насочена срещу случайното натискане на бутоните от деца.

### Активиране на функцията

Докато фурната е в режим на готовност, задръжте бутона  натиснат за около 3 секунди. Ще се чуе дълъг звуков сигнал. Ако часовникът е настроен върху дисплея ще се покаже текущото време. В противен случай, върху дисплея ще се появи символа .

### Деактивиране на функцията

Докато управлението на фурната е блокирано, задръжте бутона  натиснат за около 3 секунди. Ще се чуе дълъг звуков сигнал и функцията ще бъде деактивирана.

## Ако нещо не работи

| <b>Нормални явления</b>                                                                |                                                                                                                                                                                                                                                                                  |
|----------------------------------------------------------------------------------------|----------------------------------------------------------------------------------------------------------------------------------------------------------------------------------------------------------------------------------------------------------------------------------|
| При работа на микровълновата фурна възникват смущения в радиоприемника или телевизора. | Това е нормално явление. Смущенията са подобни на тези предизвикани от други електрически уреди като миксери, прохосмукачки и вентилатори.                                                                                                                                       |
| Светлината на лампата отслабва                                                         | Когато готвите на ниска мощност е нормално светлината на лампата да отслабне.                                                                                                                                                                                                    |
| Образува се пара по вратата и излиза горещ въздух от вентилационните отвори.           | По време на готвене поради високата температура може да се отдели пара от храната. По-голямата част от нея ще се изпари през вентилационните отвори. Но част от нея може да остане и да се натрупа по студените места като например вратата на фурната. Това е нормално явление. |
| Фурната стартира инцидентно без в нея да има поставена храна.                          | Изключително опасно е да включвате микровълновата без да има поставена храна в нея.                                                                                                                                                                                              |

| <b>Проблем</b>                     | <b>Възможна причина</b>                              | <b>Решение</b>                                                                            |
|------------------------------------|------------------------------------------------------|-------------------------------------------------------------------------------------------|
| Фурната не може да бъде стартирана | 1. Захранващият кабел не е включен добре в контакта. | Изключете кабела от контакта и включете отново след 10 секунди.                           |
|                                    | 2. Изгорял е бушонът или се е включил прекъсвачът.   | Сменете бушона или рестартирайте прекъсвача (Консултирайте се с квалифициран специалист). |
|                                    | 3. Проблем с контакта.                               | Тествайте върху него друг електрически уред.                                              |
| Фурната не загарява                | 4. Вратата не е добре затворена.                     | Затворете вратата.                                                                        |



Символът върху продукта или неговата опаковка, показва че той НЕ трябва да се третира като обикновен домашен отпадък, а трябва да се предаде в специалните събирателни пунктове за рециклиране на електрически и електронни уреди. Коректното унищожаване на този продукт ще предотврати възможните негативни последици както за околната среда, така и за здравето на човека.

## Инструкции за инсталация

Моля, прочетете тези инструкции внимателно преди инсталацията на уреда

Винт А



Винт В



Пластмасово покритие

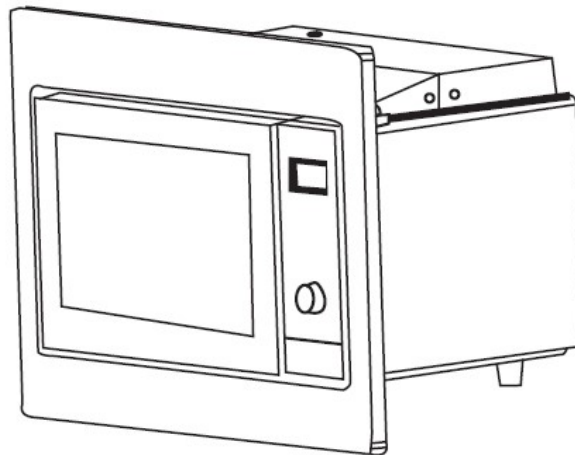

### Електрическо свързване

Микровълновата фурна е оборудвана със захранващ кабел, който има заземителен проводник и заземителен щепсел. Щепселът трябва да бъде свързан към правилно монтиран и заземен електрически контакт.

Електрическото свързване на уреда трябва да бъде извършено единствено от квалифициран специалист.

Ако щепселът не е достъпен след монтажа, трябва да бъде използван многополюсен прекъсвач с минимално разстояние между клемите от 3 mm.

### A. Вграждане на уреда

Шкафът в който ще се вгражда микровълновата не трябва да има задна стена.  
Минималната инсталационна височина трябва да бъде 85 см.  
Не покривайте вентилационните отвори на уреда.

1.

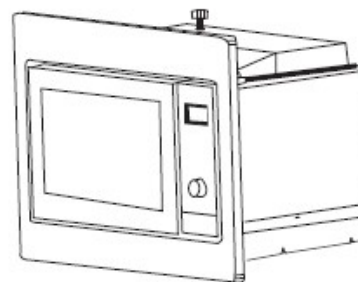
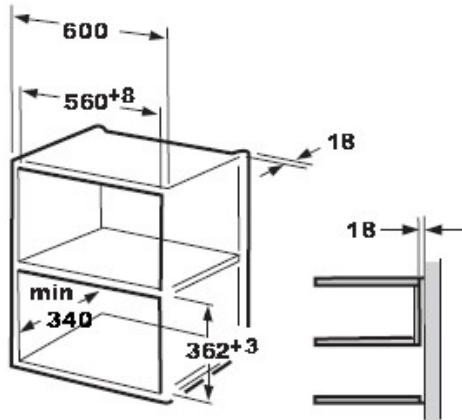

2.

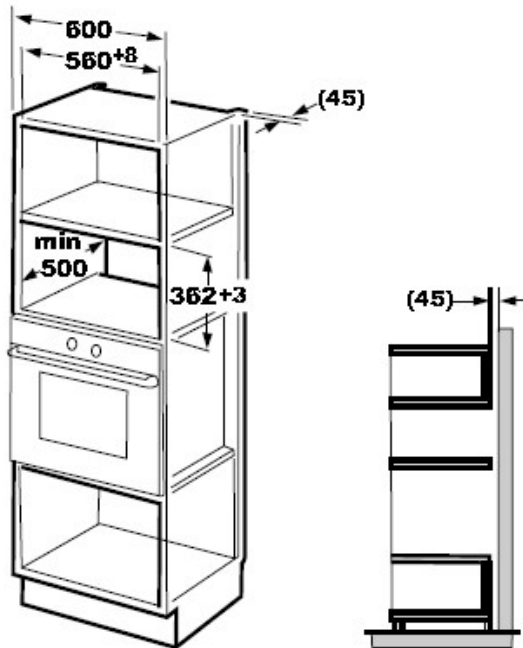

## В. Инсталация на уреда

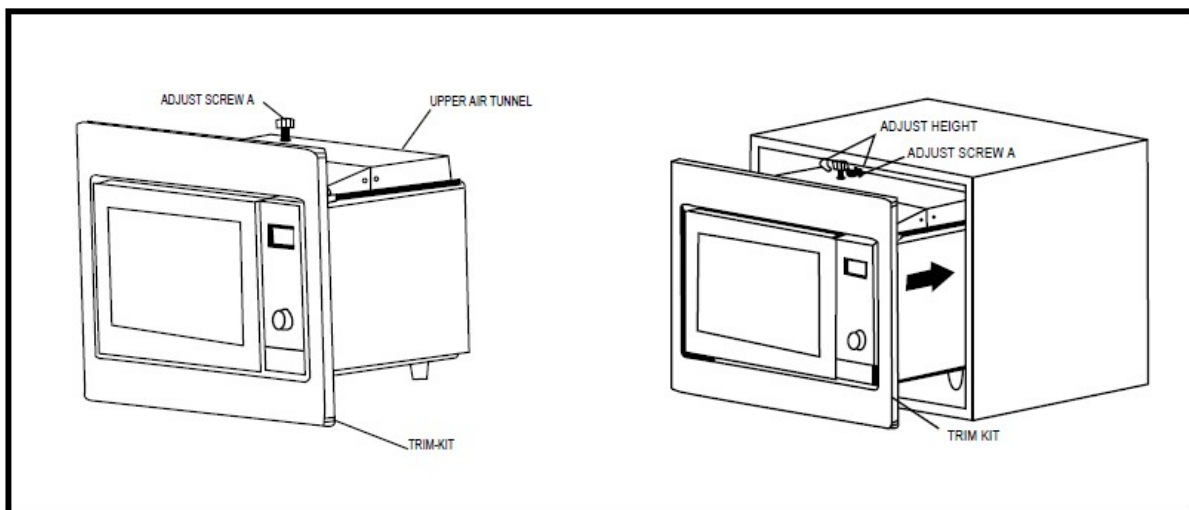

1. Завийте винта А за горния въздушен тунел на фурната и после поставете фурната в шкафа за вграждане.
  - Настройте височината на винта А така, че да се получи разстояние от 1 mm между винта А и горната повърхност на шкафа.
  - Не прегъвайте и не затискайте хранящия кабел.
  - Уверете се, че фурната е инсталирана в центъра на шкафа.

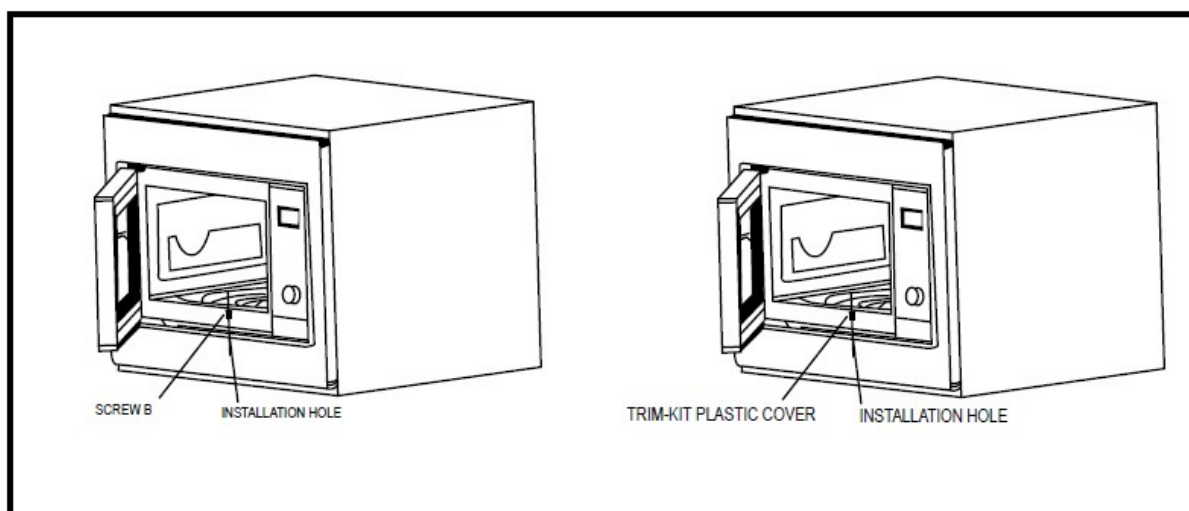

2. Отворете вратата; фиксирайте фурната за шкафа като завиете винта В в инсталационната дупка. Сложете пластмасовото покритие върху инсталационната дупка.

“ТЕКА България ЕООД” не носи отговорност за преводни и печатни грешки“.

ТЕКА БЪЛГАРИЯ ЕООД

Офис и шоу-рум:

бул. „Цариградско шосе“ № 135

София 1784, България

тел. 02/9768 330; 0895 613 370

URL: <http://www.teka.bg> Facebook: ТЕКА БЪЛГАРИЯ ЕООД

\* Оригиначните резервни части се поддържат спрямо европейското законодателство минимум 7 години.